

bold

Review internationaler Typografie
*Ausgabe **01/London***
Juli 2009

HOLGER JACOBS
MARGARET CALVERT
REPLICA
SPIN
GTF
FIXED GEAR
ANDY LANG

Whitman Display

Classical Design Traits
with a Spartan Finish

28 STYLES IN 7 WEIGHTS & 3 WIDTHS

Benton Sans

A BLOCKBUSTER EXPANSION
for a Popular Workhorse Sans

Now a whopping 128 styles in 8 weights & 4 widths,
including *Italics* and SMALL CAPS in all styles

Zócalo

A Hot-blooded Oldstyle
in Display, Banner, & Text versions

8 styles in 4 weights, *plus Italics*

Text: 8 styles in 2 weights, with *Italics* & SMALL CAPS

FONT BUREAU



www.fontbureau.com

„Wer meint, er verstehe etwas von Schrift, weil er sie lesen könne, irrt sich gar sehr.“



Liebe/r bold-Leser/in,
Du hältst in Deinen Händen die aller erste Ausgabe der brandneuen bold. Die bold ist ein Heft über, von und mit Typografie, der wir uns jeden Monat aus verschiedenen Blickwinkeln nähern. Dabei bewegen wir uns im urbanen Raum und recherchieren und berichten heftweise aus einer Stadt oder Region. Wir starten mit London, dem typografischen Hotspot. Neben Holger Jacobs, dem Typopapst aus dem East End, Margaret Calvert, Schriftdesignerin für Uks Verkehr Leitsysteme, den 2 hippen Studios GTF und Spin und dem „Beside-Special“ zum Radclub Fixed Gear London, kredenzen wir Euch in dieser Ausgabe jede Menge interessanter Artikel, Tipps und Trends, rund um die Typografie in der britischen Metropole.

Viel Spaß beim Lesen.

Stefanie Lupp

Tendria™

Counterpunch

Quench®

Elements of Typographic Style

Opal™ Script

Homage to a Typeface

Trade Gothic® Next

Now read this

Eurostile® Next

New releases from Linotype

Satero®

Signs & Symbols

Frutiger® Serif

A Retrospective Survey

Ginkgo™

Explore the new typefaces from Linotype



The source of the originals

www.linotype.com

Linotype, Linotype Library, Quench and Satero are trademarks of Linotype GmbH registered in the U.S. Patent and Trademark Office and may be registered in certain other jurisdictions. Ginkgo, Opal, and Tendria are trademarks of Linotype GmbH and may be registered in certain jurisdictions. Eurostile, Frutiger, and Trade Gothic are trademarks of Linotype Corp. registered in the U.S. Patent and Trademark Office and may be registered in certain other jurisdictions in the name of Linotype Corp. or its licensee Linotype GmbH.

01	Editorial		von Stefanie Lupp
04	Reputation	Holger Jacobs	Geschäftsführer des in London ansässigen Designstudios Mind Design. Seit 20 Jahren lebt er in der Themse Metropole und hat in der Typografie seine Passion gefunden.
12	Font	Britanica/ Margaret Calvert	Margaret Calvert hat das Erscheinungsbild der UK designt - von Strassen, Schienen, bis in die Luft. Nun hat Henrik Kubel Ihr Alphabet als Britanica digitalisiert.
16		Replica	Font-Special, Replica von Norm
19	Beside	Fixed Gear London	Die Londoner Fixed Gear Szene besticht durch grandiose Bikes, eigenwillige Fahrer und die besten Events der Stadt: der Tweed Run 2008.
24	Fontdesigner	Andy Lang/ Muggenburg Grotesk	Der Schweizer und Wahl-Londoner Andreas Lang hat mit dem Font Muggenburg Grotesk buchstäblich zum Erfolg der Schmuckdesignerin Julia Muggenburg beigetragen.
28	Profil	GTF&Spin	Ausstellungsdesign gehört auf dem Kunstsektor zu den beliebtesten Aufgaben Kreativagenturen. In London, einer Stadt mit prallem Kunst und Kulturangebot, reissen sich die Creme de la Creme der kreativen Köpfe um Jobs und millionenschwere Etats.
35	Handwerk	Bindungen	Wire-O und Case-Bindungen im Überblick
38	Buchtipps		„Grundwissen Produktion“, Gavin Ambrose, Paul Harris „Materials, Process, Print:“, Daniel Mason „Beautiful thing“, Robert Clay „Designstudies“, Hazel Clark „Naive“, Robert Klanten

blog.boldheft.de

Im Bold-Blog könnt ihr diskutieren und Kritik hinterlassen. Ihr findet Meinungen, Kommentarke und Links und vieles mehr, das im Heft leider keinen Platz gefunden hat.



Reputation: Holger Jacobs

Holger Jacobs ist Geschäftsführer des in London ansässigen Designstudios Mind Design. Seit 20 Jahren lebt er in der Themse Metropole und hat in der Typografie seine Passion gefunden.

Typopapst

Mal wieder wollte ich Dich berühren und konnte kaum den Windstoss erwarten, der meine Textseite zu Dir zurückblies. Was nur sollte ich Dir sagen, während Du mich mit Deinen ausdrucksvollen As ansahst? Vielleicht ein sehr sachliches Gespräch über die Vorzüge der Links- oder Rechtsbündigkeit mit Dir beginnen. Ganz unauffällig konnte ich Deine zu schlanken Ober- und Unterlängen studieren und diesen Anblick Deiner

zierlichen Füßchen und der Serifen in vollen Zügen geniessen. Mal wieder wollte ich Dich berühren und konnte kaum den Windstoss erwarten, der meine Textseite zu Dir zurückblies. Was nur sollte ich Dir sagen, während Du mich mit Deinen ausdrucksvollen As ansahst? Vielleicht ein sehr sachliches Gespräch über die Vorzüge der Links- oder Rechtsbündigkeit mit Dir beginnen. Ganz unauffällig konnte ich nun Deine

Mal wieder wollte ich Dich berühren und konnte kaum den Windstoss erwarten, der meine Textseite zu Dir zurückblies. Was nur sollte ich Dir sagen, während Du mich mit Deinen ausdrucksvollen As ansahst? Vielleicht ein sehr sachliches Gespräch über die Vorzüge der Links- oder Rechtsbündigkeit mit Dir beginnen. Ganz unauffällig konnte ich Deine zu schlanken Ober- und Unterlängen studieren und diesen Anblick Deiner.

Mal wieder wollte ich Dich berühren und konnte kaum den Windstoss erwarten, der meine Textseite zu Dir zurückblies. Was nur sollte ich Dir sagen, während Du mich mit Deinen ausdrucksvollen As ansahst? Vielleicht ein sehr sachliches Gespräch über die Vorzüge der Links- oder Rechtsbündigkeit mit Dir beginnen. Ganz unauffällig konnte ich Deine zu schlanken Ober- und Unterlängen studieren und diesen Anblick Deiner

zierlichen Füßchen und der Serifen in vollen Zügen geniessen. Mal wieder wollte ich Dich berühren und konnte kaum den Windstoss erwarten, der meine Textseite zu Dir zurückblies. Was nur sollte ich Dir sagen, während Du mich mit Deinen ausdrucksvollen As ansahst? Vielleicht ein sehr sachliches Gespräch über die Vorzüge der Links- oder Rechtsbündigkeit mit Dir beginnen. Ganz unauffällig konnte ich nun Deine

Mal wieder wollte ich Dich berühren und konnte kaum den Windstoss erwarten, der meine Textseite zu Dir zurückblies. Was nur sollte ich Dir sagen, während Du mich mit Deinen ausdrucksvollen As ansahst? Vielleicht ein sehr sachliches Gespräch über die Vorzüge der Links- oder Rechtsbündigkeit mit Dir beginnen. Ganz unauffällig konnte ich Deine zu schlanken Ober- und Unterlängen studieren und diesen Anblick Deiner.

„Ich könnte den ganzen Tag Fließtext ausrichten. Das ist so schön entspannend.“

Mal wieder wollte ich Dich berühren und konnte kaum den Windstoss erwarten, der meine Textseite zu Dir zurückblies. Was nur sollte ich Dir sagen, während Du mich mit Deinen ausdrucksvollen As ansahst? Vielleicht ein sehr sachliches Gespräch über die Vorzüge der Links- oder Rechtsbündigkeit mit Dir beginnen. Ganz unauffällig konnte ich Deine zu schlanken Ober- und Unterlängen studieren und diesen Anblick Deiner zierlichen Füßchen und der Serifen in vollen Zügen genießen. Mal wieder wollte ich Dich berühren und konnte kaum den Windstoss erwarten, der meine Textseite zu Dir zurückblies. Was nur sollte ich Dir sagen, während Du mich mit Deinen ausdrucksvollen As ansahst? Viel-

leicht ein sehr sachliches Gespräch über die Vorzüge der Links- oder Rechtsbündigkeit mit Dir beginnen. Ganz unauffällig konnte ich nun Deine Mal wieder wollte ich Dich berühren und konnte kaum den Windstoss erwarten, der meine Textseite zu Dir zurückblies. Was nur sollte ich Dir sagen, während Du mich mit Deinen ausdrucksvollen As ansahst? Vielleicht ein sehr sachliches Gespräch über die Vorzüge der Links- oder Rechtsbündigkeit mit Dir beginnen. Ganz unauffällig konnte ich Deine zu schlanken Ober- und Unterlängen studieren und diesen Anblick Deiner.

01

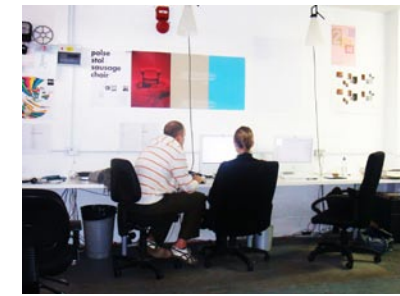

Wie beiläufig, beim Umblättern der Buchseiten, habe ich Dein Buch berührt. Man hatte Dich mir als Type geschildert, der man in allen Bibliotheken begegnet: sehr belesen, doch eher unscheinbar, von etwas altmodelnder Art.

02



Wie beiläufig, beim Umblättern der Buchseiten, habe ich Dein Buch berührt. Man hatte Dich mir als Type geschildert, der man in allen Bibliotheken begegnet: sehr belesen, doch eher unscheinbar, von etwas altmodelnder Art.

03



Wie beiläufig, beim Umblättern der Buchseiten, habe ich Dein Buch berührt. Man hatte Dich mir als Type geschildert, der man in allen Bibliotheken begegnet: sehr belesen, doch eher unscheinbar, von etwas altmodelnder Art.

04



05



01



02



03



05

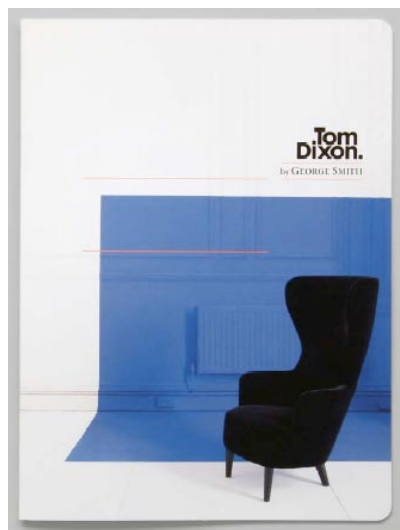

04



„Tom kenne ich schon seit Jahren. Er ist ein sehr guter Freund. Wir respektieren uns und schätzen unsere Arbeit.“

Mal wieder wollte ich Dich berühren und konnte kaum den Windstoss erwarten, der meine Textseite zu Dir zurückblies. Was nur sollte ich Dir sagen, während Du mich mit Deinen ausdrucksvollen As ansahst? Vielleicht ein sehr sachliches Gespräch über die Vorzüge der Links- oder Rechtsbündigkeit mit Dir beginnen. Ganz unauffällig konnte ich Deine zu schlanken Ober- und Unterlängen studieren und diesen Anblick Deiner

zierlichen Füßchen und der Serifen in vollen Zügen genießen. Mal wieder wollte ich Dich berühren und konnte kaum den Windstoss erwarten, der meine Textseite zu Dir zurückblies. Was nur sollte ich Dir sagen, während Du mich mit Deinen ausdrucksvollen As ansahst? Vielleicht ein sehr sachliches Gespräch über die Vorzüge der Links- oder Rechtsbündigkeit mit Dir beginnen. Ganz unauffällig konnte ich nun Deine

Mal wieder wollte ich Dich berühren und konnte kaum den Windstoss erwarten, der meine Textseite zu Dir zurückblies. Was nur sollte ich Dir sagen, während Du mich mit Deinen ausdrucksvollen As ansahst? Vielleicht ein sehr sachliches Gespräch über die Vorzüge der Links- oder Rechtsbündigkeit mit Dir beginnen. Ganz unauffällig konnte ich Deine zu schlanken Ober- und Unterlängen studieren und diesen Anblick Deiner.

06

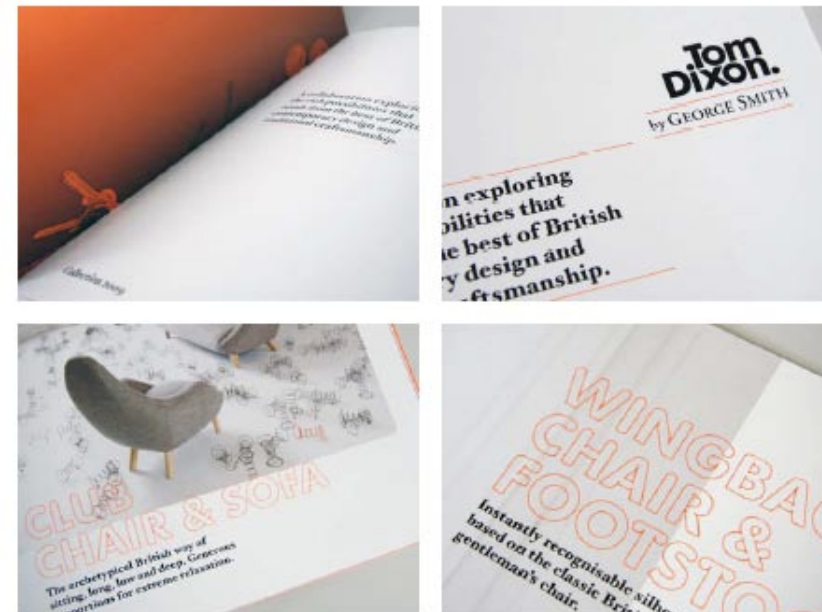

Wie beiläufig, beim Umblättern der Buchseiten, habe ich Dein Buch berührt. Man hatte Dich mir als Type geschildert, der man in allen Bibliotheken begegnet: sehr belesen, doch eher unscheinbar, von etwas altmodeller Art. Wie beiläufig, beim Umblättern der Buchseiten, habe ich Dein Buch berührt. Man hatte Dich mir als Type geschildert, der man in allen Bibliotheken begegnet: sehr belesen, doch eher unscheinbar, von etwas altmodeller Art.



„Am Private-Member-club Paramount haben wir über ein Jahr gearbeitet...“

Mal wieder wollte ich Dich berühren und konnte kaum den Windstoss erwarten, der meine Textseite zu Dir zurückblies. Was nur sollte ich Dir sagen, während Du mich mit Deinen ausdrucksvollen As ansahst? Vielleicht ein sehr sachliches Gespräch über die Vorzüge der Links- oder Rechtsbündigkeit mit Dir beginnen. Ganz unauffällig konnte ich Deine zu schlanken Ober- und Unterlängen studieren und diesen Anblick Deiner zierlichen Füßchen und der Serifen in vollen Zügen genießen. Mal wieder wollte ich Dich berühren und konnte kaum den Windstoss erwarten, der meine Textseite zu Dir

zurückblies. Was nur sollte ich Dir sagen, während Du mich mit Deinen ausdrucksvollen As ansahst? Vielleicht ein sehr sachliches Gespräch über die Vorzüge der Links- oder Rechtsbündigkeit mit Dir beginnen. Mal wieder wollte ich Dich berühren und konnte kaum den Windstoss erwarten, der meine Textseite zu Dir zurückblies. Was nur sollte ich Dir sagen, während Du mich mit Deinen ausdrucksvollen As ansahst? Vielleicht ein sehr sachliches Gespräch über die Vorzüge der Links- oder Rechtsbündigkeit mit Dir beginnen studieren und diesen Anblick Deiner.

03



Wie beiläufig, beim Umblättern der Buchseiten, habe ich Dein Buch berührt. Man hatte Dich mir als Type geschildert, der man in allen Bibliotheken begegnet: sehr belesen, doch eher unscheinbar, von etwas altmodelnder Art.

02



Wie beiläufig, beim Umblättern der Buchseiten, habe ich Dein Buch berührt. Man hatte Dich mir als Type geschildert, der man in allen Bibliotheken begegnet: sehr belesen, doch eher unscheinbar, von etwas altmodelnder Art. Wie beiläufig, beim Umblättern der Buchseiten, habe ich das Buch berührt.

04

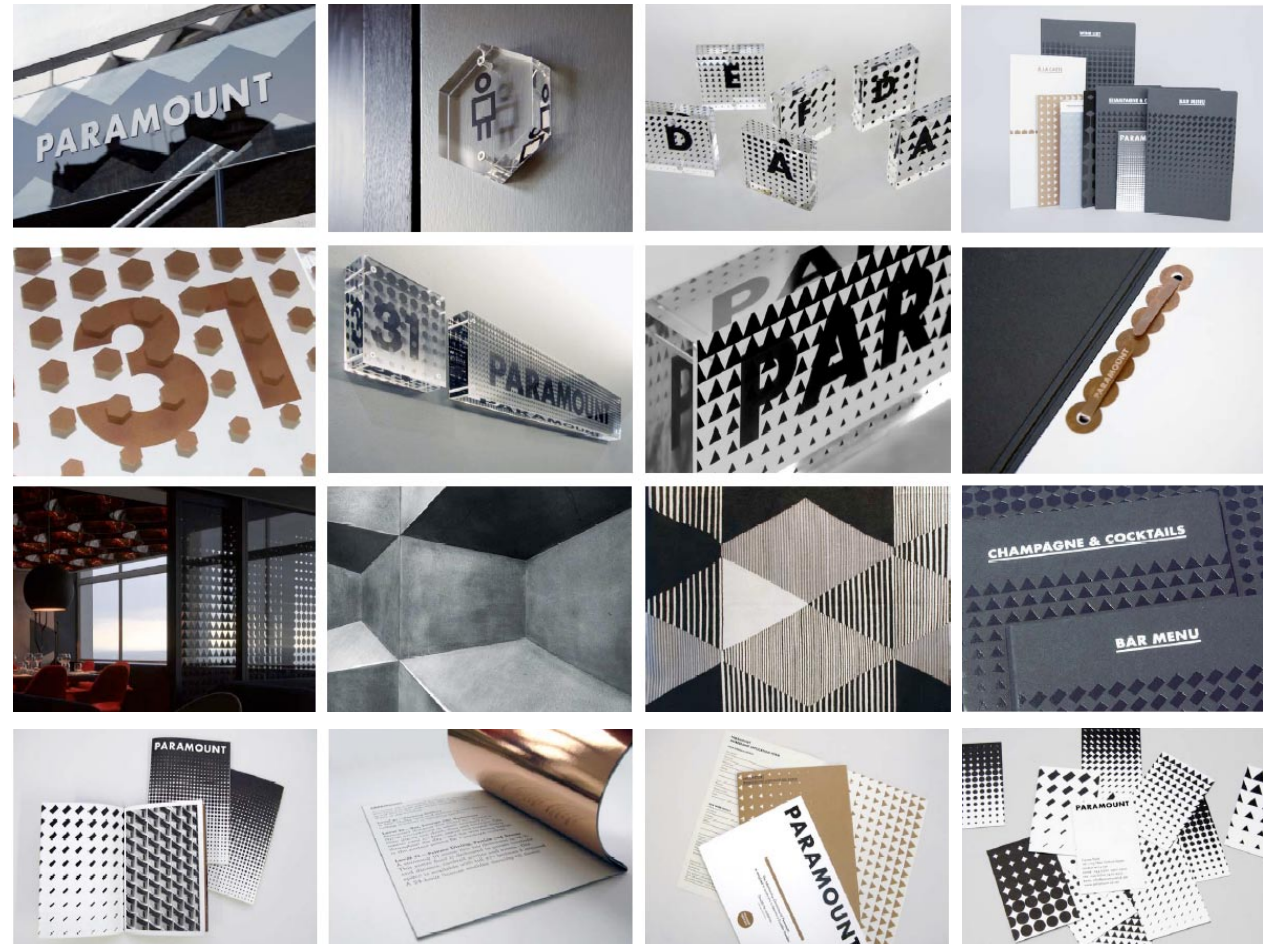



Wie beiläufig, beim Umblättern der Buchseiten, habe ich Dein Buch berührt. Man hatte Dich mir als Type geschildert, der man in allen Bibliotheken begegnet: sehr belesen, doch eher unscheinbar, von etwas altmodelnder Art.

Font: Britanica von John L. Walters

Britannien's Signatur

Margaret Calvert hat das Erscheinungsbild der UK designt - von Strassen, Schienen, bis in die Luft. Nun hat Henrik Kubel Ihr Alphabet als Britanica digitalisiert.

Mal wieder wollte ich Dich berühren und konnte kaum den Windstoss erwarten, der meine Textseite zu Dir zurückblies. Was nur sollte ich Dir sagen, während Du mich mit Deinen ausdrucksvollen As ansahst? Vielleicht ein sehr sachliches Gespräch über die Vorzüge der Links- oder Rechtsbündigkeit mit Dir beginnen. Ganz unauffällig konnte ich Deine zu schlanken Ober- und Unterlängen studieren und diesen Anblick Deiner zierlichen Füßchen und der Serifen in vollen Zügen genießen.

Mal wieder wollte ich Dich berühren und konnte kaum den Windstoss erwarten, der meine Textseite zu Dir zurückblies. Was nur sollte ich Dir sagen, während Du mich mit Deinen ausdrucksvollen As ansahst? Vielleicht ein sehr sachliches Gespräch über die Vorzüge der Links- oder Rechtsbündigkeit mit Dir beginnen. Mal wieder wollte ich Dich berühren und konnte kaum den Windstoss erwarten, der meine Textseite zu Dir zurückblies. Was nur sollte ich Dir sagen, während Du mich mit Deinen

ausdrucksvollen As ansahst? Vielleicht ein sehr sachliches Gespräch über die Vorzüge der Links- oder Rechtsbündigkeit mit Dir beginnen. Ganz unauffällig konnte ich Deine zu schlanken Ober- und Unterlängen studieren und diesen Anblick Deiner.

abcdefghijklmnopqrstuvwxyz

mnopqrstuvwxyz

xyz ABCDEFG

HIJKLMNO P Q

RSTUVWXYZ

1234567890

£&/()'-, -> ←

Wie beiläufig, beim Umblättern der Buchseiten, habe ich Dein Buch berührt. Man hätte Dich mir als Type geschildert, der man in allen Bibliotheken begegnet: sehr belesen, doch eher unscheinbar, von etwas altmodelnder Art.



03+04

Britanica logo and various typographic examples including 'BBBBBBrrrrrriiiii', 'ttttttääääää', 'ñññnnnniiiiiççç', and 'âââaaa' with an arrow.



Mal wieder wollte ich Dich berühren und konnte kaum den Windstoss erwarten, der meine Textseite zu Dir zurückblies. Was nur sollte ich Dir sagen, während Du mich mit Deinen ausdrucksvollen As ansahst? Vielleicht ein sehr sachliches Gespräch über die Vorzüge der Links- oder Rechtsbündigkeit mit Dir beginnen. Ganz unauffällig konnte ich Deine zu schlanken Ober- und Unterlängen studieren und diesen Anblick Deiner zierlichen Füßchen und der Serifen in vollen Zügen genießen. Mal wieder wollte ich Dich berühren und konnte kaum den Windstoss erwarten, der meine Textseite zu Dir zurückblies. Was nur sollte ich Dir sagen, während Du mich mit Deinen ausdrucksvollen As ansahst? Vielleicht ein sehr sachliches Gespräch über die Vorzüge der Links- oder Rechtsbündigkeit mit Dir beginnen. Ganz unauffällig konnte ich nun Deine Mal wieder wollte ich Dich berühren und konnte kaum den Windstoss erwarten, der meine Textseite zu Dir zurückblies. Was nur sollte ich Dir sagen, während Du mich mit Deinen ausdrucksvollen As ansahst? Vielleicht ein sehr sachliches Gespräch über die Vorzüge der Links- oder Rechtsbündigkeit mit Dir beginnen. Ganz unauffällig konnte ich Deine zu schlanken Ober- und Unterlängen studieren und diesen Anblick Deiner Mal wieder wollte ich Dich berühren und konnte kaum den Windstoss erwarten, der meine Textseite zu Dir zurückblies. Was nur sollte ich Dir sagen, während Du mich mit Deinen ausdrucksvollen As ansahst? Vielleicht ein sehr sachliches Gespräch über die Vorzüge der Links- oder Rechtsbündigkeit mit Dir beginnen. Ganz unauffällig konnte ich Deine zu schlanken Ober- und Unterlängen studieren und diesen Anblick Deiner Mal wieder wollte ich Dich berühren und konnte kaum den Windstoss erwarten, der meine Textseite zu Dir zurückblies. Was nur sollte ich Dir sagen, während Du mich mit Deinen ausdrucksvollen As ansahst? Vielleicht ein sehr sachliches Gespräch über die Vorzüge der Links- oder Rechtsbündigkeit mit Dir beginnen. Ganz unauffällig konnte ich Deine zu schlanken Ober- und Unterlängen studieren und diesen Anblick Deiner Mal wieder wollte ich Dich berühren und konnte kaum den Windstoss erwarten, der meine Textseite zu Dir zurückblies. Was nur sollte ich Dir sagen, während Du mich mit Deinen ausdrucksvollen As ansahst? Vielleicht ein sehr sachliches Gespräch über die Vorzüge der Links- oder Rechtsbündigkeit mit Dir beginnen.

Ganz unauffällig konnte ich nun Deine Mal wieder wollte ich Dich berühren und konnte kaum den Windstoss erwarten, der meine Textseite zu Dir zurückblies. Was nur sollte ich Dir sagen, während Du mich mit Deinen ausdrucksvollen As ansahst? Vielleicht ein sehr sachliches Gespräch über die Vorzüge der Links- oder Rechtsbündigkeit mit Dir beginnen. Ganz unauffällig konnte ich Deine zu schlanken Ober- und Unterlängen studieren und diesen Anblick Deiner.

FONT: REPLICA

Replica is a new sans serif typeface conceived and designed by Zurich-based design studio Norm. It is intended for use as text face as well as for more graphic applications like headlines, signwriting, etc.

Replica was designed on a very reduced and religiously strict grid which defined each and every design decision. In place of the 700 units for standard caps height in Fontlab, the grid was reduced to just 70 units. This arbitrary simplification and self-induced restriction strongly influences the shape of each individual glyph.

Further significant characteristics are the bevels on inner and outer corners which visualise the limitations of the grid and which function as a sort of negative ink trap, something that is facilitated by today's sophisticated precision printing technologies. Another defining attribute is the vertical cuts of diagonals which enables users to set Replica very tightly, especially in the «Bold» and the «Heavy» weights.

These specific properties of Replica result in a typeface that has all the features of a classic sans serif font of middle-european descent, while the font is a beautiful antithesis of the notion of ‚Vorsprung durch Technik‘ by exposing its genetically modified DNA. The LL Replica font family is released in two stages: The first offering includes the 6-weight Family Package (Light, Light Italic, Regular, Italic, Bold, Bold Italic) and a separate Monospace cut in the Regular weight.

An ultra-thin «Laser» cut and a caps-only «Heavy» weight are scheduled for release on 1 February 2009 along with the long-awaited Replica specimen booklet. By then, OpenType versions of all LL Replica weights will be available directly from the website, too, while two «Antique» cuts (Regular and Italic) and a Cyrillic version are still in the works.

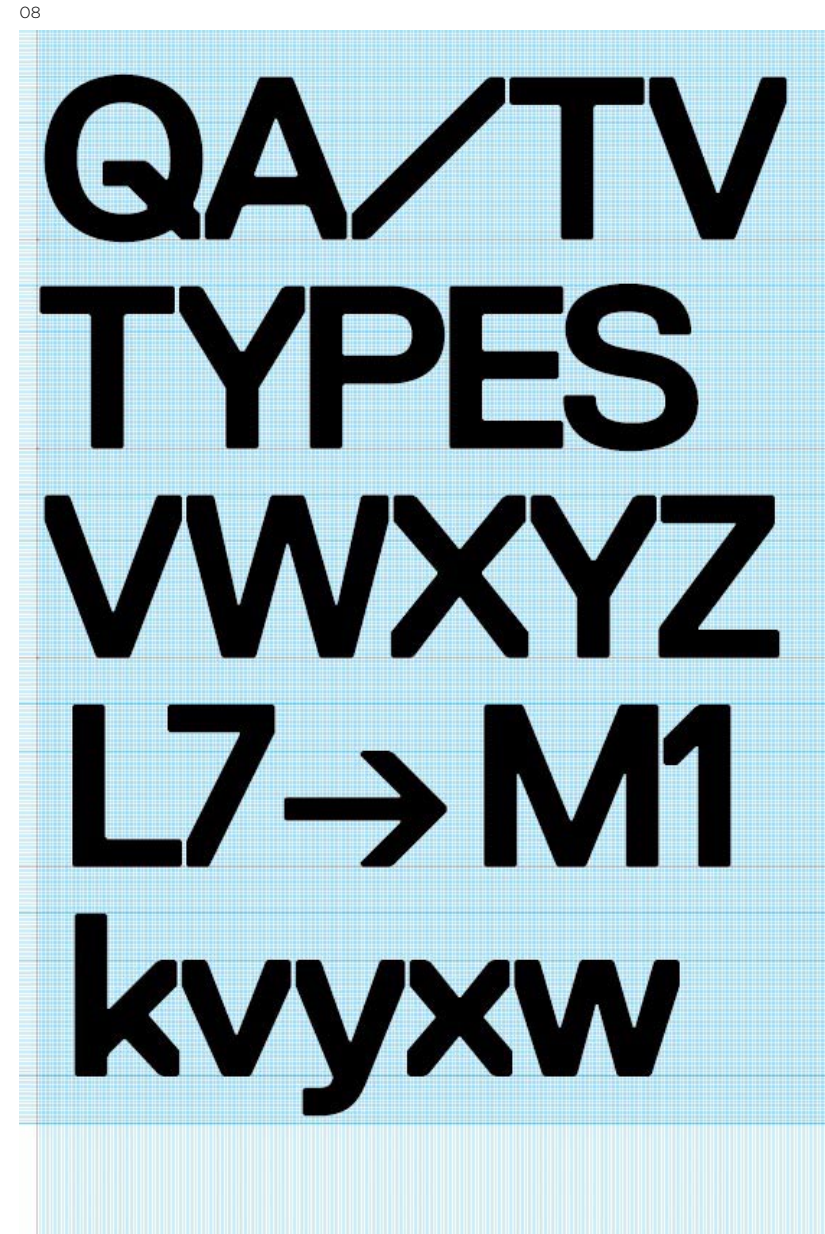
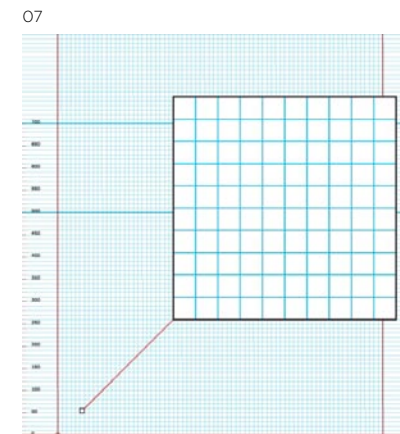
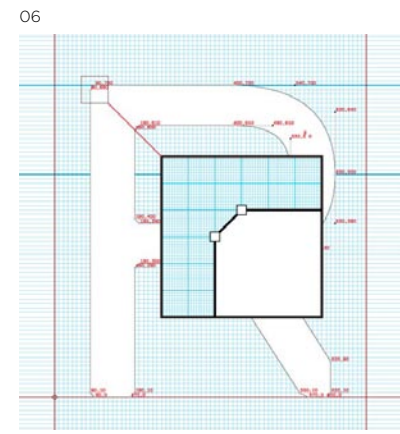
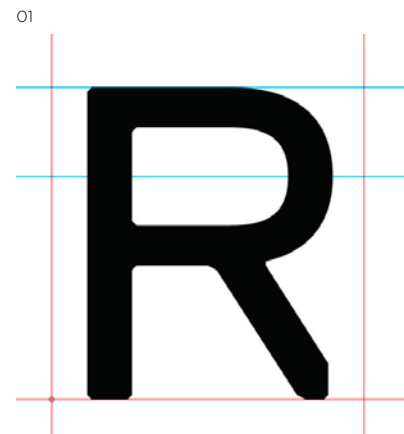

Wie beiläufig, beim Umblättern der Buchseiten, habe ich Dein Buch berührt. Man hatte Dich mir als Type geschildert, der man in allen Bibliotheken begegnet: sehr belesen, doch eher unscheinbar, von etwas altmodeller Art. Wie beiläufig, beim Umblättern der Buchseiten, habe ich Dein Buch berührt. Man hatte Dich mir als Type geschildert, der man in allen Bibliotheken begegnet: sehr belesen, doch eher unscheinbar, von etwas altmodeller Art.

Whitman Display

Classical Design Traits
with a Spartan Finish

28 STYLES IN 7 WEIGHTS & 3 WIDTHS

Benton Sans

A BLOCKBUSTER EXPANSION
for a Popular Workhorse Sans

Now a whopping 128 styles in 8 weights & 4 widths,
including *Italics* and SMALL CAPS in all styles

Zócalo

A Hot-blooded Oldstyle
in Display, Banner, & Text versions

8 styles in 4 weights, plus *Italics*

Text: 8 styles in 2 weights, with *Italics* & SMALL CAPS

FONT BUREAU



www.fontbureau.com

Beside: Fixed Gear London

00023.jpg

FIXED GEAR LONDON

DIE LONDONER FIXED GEAR
SZENE BESTICHT DURCH
GRANDIOSE BIKES,
EIGENWILLIGE FAHRER UND
DIE BESTEN EVENTS DER
STADT: DER TWEED RUN 2008.

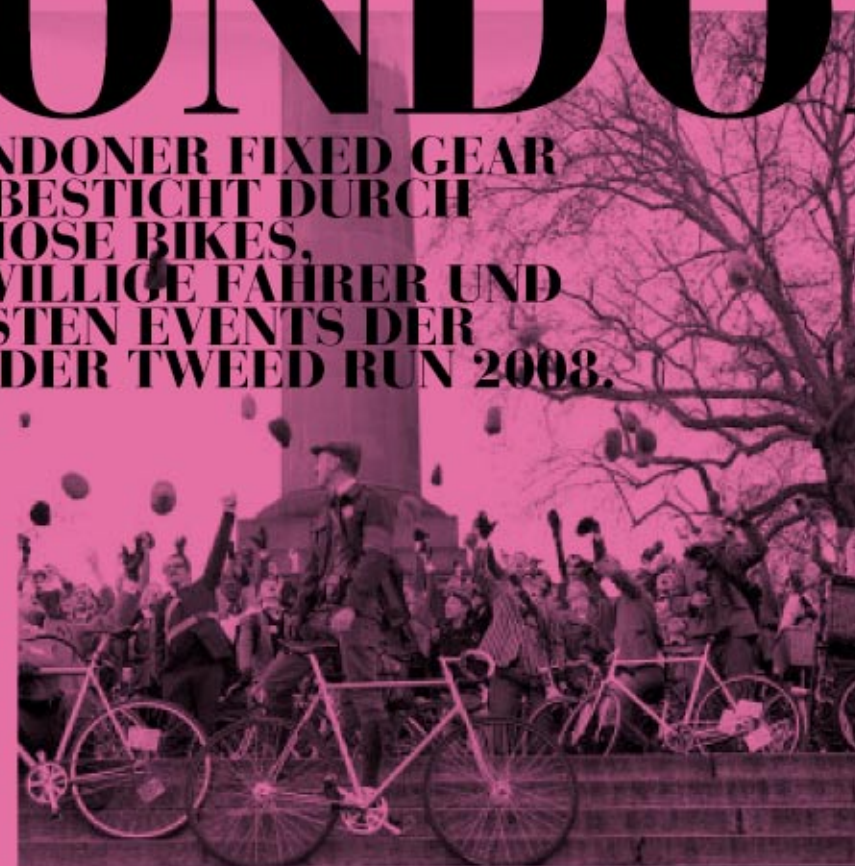



00066.jpg

VOM LONDONER
EAST END
DURCH DIE CITY
UND ZURUECK.



00083.jpg



00035.jpg

BIKES & TWEED

Mal wieder wollte ich Dich berühren und konnte kaum den Windstoss erwarten, der meine Textseite zu Dir zurückblies. Was nur sollte ich Dir sagen, während Du mich mit Deinen ausdrucksvollen As ansahst? Vielleicht ein sehr sachliches Gespräch über die Vorzüge der Links- oder Rechtsbündigkeit mit Dir beginnen. Ganz unauffällig konnte ich Deine zu schlanken Ober- und Unterlängen studieren und diesen Anblick Deiner zierlichen Füßchen und der Serifen in vollen Zügen geniessen. Mal wieder wollte ich Dich berühren und konnte kaum den Windstoss erwarten, der meine Textseite zu Dir zurückblies.

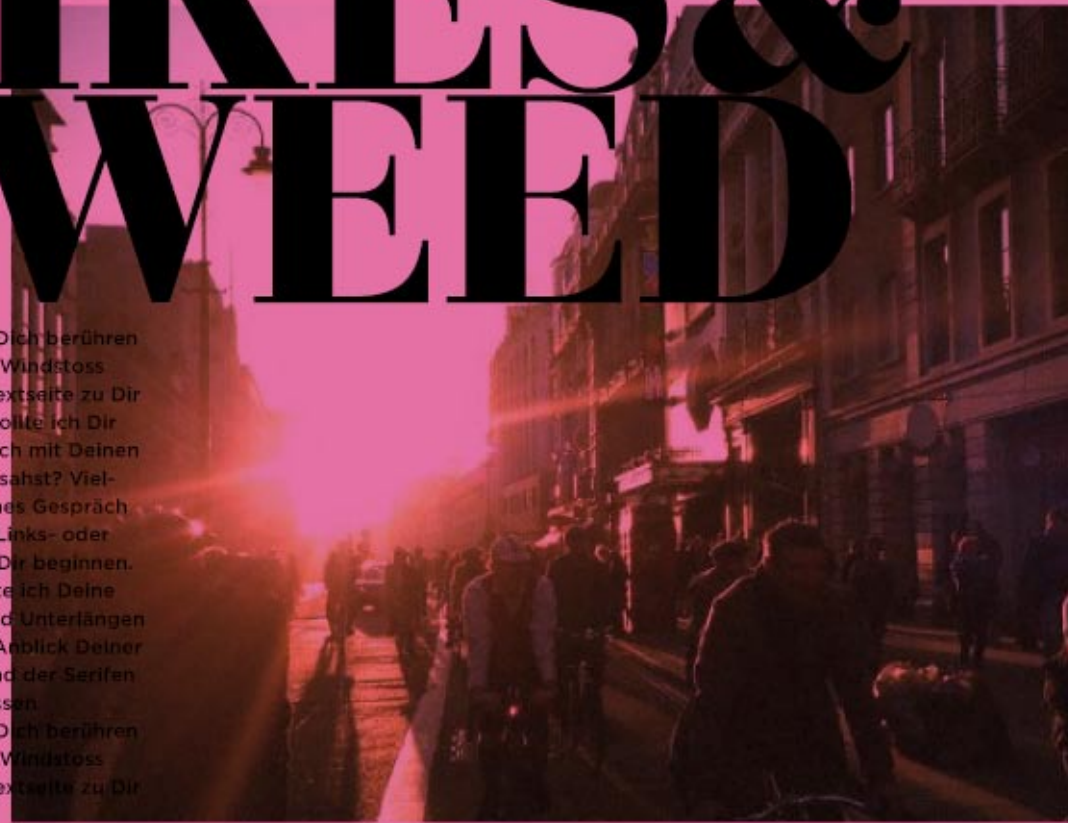

Mal wieder wollte ich Dich berühren und konnte kaum den Windstoss erwarten, der meine Textseite zu Dir zurückblies. Was nur sollte ich Dir sagen, während Du mich mit Deinen ausdrucksvollen As ansahst? Vielleicht ein sehr sachliches Gespräch über die Vorzüge der Links- oder Rechtsbündigkeit mit Dir beginnen. Ganz unauffällig konnte ich Deine zu schlanken Ober- und Unterlängen studieren und diesen Anblick Deiner zierlichen Füßchen und der Serifen in vollen Zügen geniessen. Mal wieder wollte ich Dich berühren und konnte kaum den Windstoss erwarten, der meine Textseite zu Dir zurückblies. Was nur sollte ich Dir sagen, während Du mich mit Deinen ausdrucksvollen As ansahst? Vielleicht ein sehr sachliches Gespräch über die Vorzüge der Links- oder Rechtsbündigkeit mit Dir beginnen. Ganz unauffällig konnte ich nun Deine Mal wieder wollte ich Dich berühren und konnte kaum den Windstoss erwarten, der meine Textseite zu Dir zurückblies. Was nur sollte ich Dir sagen, während Du mich mit Deinen

ausdrucksvollen As ansahst? Vielleicht ein sehr sachliches Gespräch über die Vorzüge der Links- oder Rechtsbündigkeit mit Dir beginnen. Ganz unauffällig konnte ich Deine zu schlanken Ober- und Unterlängen studieren und diesen Anblick Deiner zierlichen Füßchen und der Serifen in vollen Zügen geniessen. Mal wieder wollte ich Dich berühren und konnte kaum den Windstoss erwarten, der meine Textseite zu Dir zurückblies. Was nur sollte ich Dir sagen, während Du mich mit Deinen ausdrucksvollen As ansahst? Vielleicht ein sehr sachliches Gespräch über die Vorzüge der Rechtsbündigkeit.

00045.jpg





00032.jpg

**VOM RAD AUS
IST DIE STADT
DOPPELT
SO SCHOEN.**

Mal wieder wollte ich Dich berühren und konnte kaum den Windstoss erwarten, der meine Textseite zu Dir zurückblies. Was nur sollte ich Dir sagen, während Du mich mit Deinen ausdrucksvollen As ansahst? Vielleicht ein sehr sachliches Gespräch über die Vorzüge der Links- oder Rechtsbündigkeit mit Dir beginnen. Ganz unauffällig konnte ich Deine zu schlanken Ober- und Unterlängen studieren und diesen Anblick Deiner zierlichen Füßchen und der Serifen in vollen Zügen genießen. Mal wieder wollte ich Dich berühren und konnte kaum den Windstoss erwarten, der meine Textseite zu Dir zurückblies. Was nur sollte ich Dir sagen, während Du mich mit Deinen ausdrucksvollen As ansahst? Vielleicht ein sehr sachliches Gespräch über die Vorzüge diese Links- und oder Rechts-

bündigkeit mit Dir beginnen. Schon wieder wollte ich Dich berühren und konnte den Windstoss erwarten, der meine Textseite zu Dir zurückblies. Was nur sollte ich Dir sagen, während Du mich mit Deinen ausdrucksvollen As ansahst? > fixedgearlondon.co.uk

00038.jpg



00039.jpg



Original
FF DIN® by Albert-Jan Pool

Classical
FF Scala® by Martin Majoor

International
FF Dax® by Hans Reichel

Canonical
FF Meta® by Erik Spiekermann

Whimsical
FF Mister K™ by Julia Sysmäläinen

Mechanical
FF Utility™ by Lukas Schneider

Universal
FF Netto™ by Daniel Utz

Professional
FF Tisa™ by Mitja Miklavčič

Unusual
FF Nuvo™ by Siegfried Rückel



FontFont: some you know, some you don't. But all 4,000 FontFonts exude the same spirit of innovation, style, and quality.

See the Library at www.fontfont.com or visit www.fontshopping.com for FontFont and fonts from over 70 other foundries.

Wer hat's erfunden?

*Der Schweitzer und Wahl-Londoner Andreas Lang hat mit dem Font **Muggenburg Grotesk** buchstäblich zum Erfolg der Schmuckdesignerin **Julia Muggenburg** beigetragen...*



Mal wieder wollte ich Dich berühren und konnte kaum den Windstoss erwarten, der meine Textseite zu Dir zurückblies. Was nur sollte ich Dir sagen, während Du mich mit Deinen ausdrucksvollen As ansahst? Vielleicht ein sehr sachliches Gespräch über die Vorzüge der Links- oder Rechtsbündigkeit mit Dir beginnen. Ganz unauffällig konnte ich Deine zu schlanken Ober- und Unterlängen studieren und diesen Anblick Deiner zierlichen Füßchen und der Serifen in vollen Zügen geniessen. Mal wieder wollte ich Dich berühren und konnte kaum den Windstoss erwarten, der meine Textseite zu Dir zurückblies. Was nur sollte ich Dir sagen, während Du mich mit Deinen ausdrucksvollen As ansahst? Vielleicht ein sehr sachliches Gespräch über die Vorzüge der Links- oder Rechtsbündigkeit mit Dir beginnen. Ganz unauffällig konnte ich nun Deine Mal wieder wollte ich Dich berühren und konnte kaum den Windstoss erwarten, der meine Textseite zu Dir zurückblies. Was nur sollte ich Dir

sagen, während Du mich mit Deinen ausdrucksvollen As ansahst? Vielleicht ein sehr sachliches Gespräch über die Vorzüge der Links- oder Rechtsbündigkeit mit Dir beginnen. Ganz unauffällig konnte ich Deine zu schlanken Ober- und Unterlängen studieren und diesen Anblick Deiner zierlichen Füßchen und der Serifen in vollen Zügen geniessen. Rechtsbündigkeit mit Dir beginnen. Ganz unauffällig konnte ich nun Deine Mal wieder wollte ich Dich berühren und konnte kaum den Windstoss erwarten, der meine Textseite zu Dir zurückblies.

01

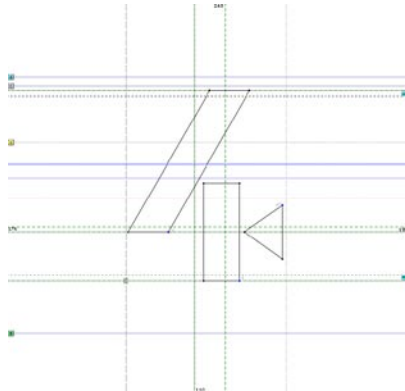

Wie beiläufig, beim Umblättern der Buchseiten, habe ich Dein Buch berührt. Man hätte Dich mir als Type geschildert, der man in allen Bibliotheken begegnet: sehr belesen, doch eher unscheinbar, von etwas altmodelnder Art.

Mal wieder wollte ich Dich berühren und konnte kaum den Windstoss erwarten, der meine Textseite zu Dir zurückblies. Was nur sollte ich Dir sagen, während Du mich mit Deinen ausdrucksvollen As ansahst? Vielleicht ein sehr sachliches Gespräch über die Vorzüge der Links- oder Rechtsbündigkeit mit Dir beginnen. Ganz unauffällig konnte ich Deine zu schlanken Ober- und Unterlängen studieren und diesen Anblick Deiner zierlichen Füßchen und der Serifen in vollen Zügen geniessen. Mal wieder wollte ich Dich berühren und konnte kaum den Windstoss erwarten, der meine Textseite zu Dir zurückblies. Was nur sollte ich Dir sagen, während Du mich mit Deinen ausdrucksvollen As ansahst? Vielleicht ein sehr sachliches Gespräch über die Vorzüge der Links- oder Rechtsbündigkeit mit Dir beginnen. Ganz unauffällig konnte ich nun Deine Mal wieder wollte ich Dich berühren und konnte kaum den Windstoss erwarten, der meine Textseite zu Dir zurückblies. Was nur sollte ich Dir

sagen, während Du mich mit Deinen ausdrucksvollen As ansahst? Vielleicht ein sehr sachliches Gespräch über die Vorzüge der Links- oder Rechtsbündigkeit mit Dir beginnen. Ganz unauffällig konnte ich Deine zu schlanken Ober- und Unterlängen studieren und diesen Anblick Deiner zierlichen Füßchen und der Serifen in vollen Zügen geniessen. Mal wieder wollte ich Dich berühren und konnte kaum den Windstoss erwarten, der meine Textseite zu Dir zurückblies. Was nur sollte ich Dir sagen, während Du mich mit Deinen ausdrucksvollen As ansahst? Vielleicht ein sehr sachliches Gespräch über die Vorzüge der Links- oder Rechtsbündigkeit mit Dir beginnen. Ganz unauffällig konnte ich nun Deine Mal wieder wollte ich Dich berühren und konnte kaum den Windstoss erwarten, der meine Textseite zu Dir zurückblies.

ABCDEFGHIJKLMNOPQRSTUVWXYZ
abcdefghijklmnopqrstuvwxyz
1234567890
!@#\$%&'()*~?*_-:::.-

02

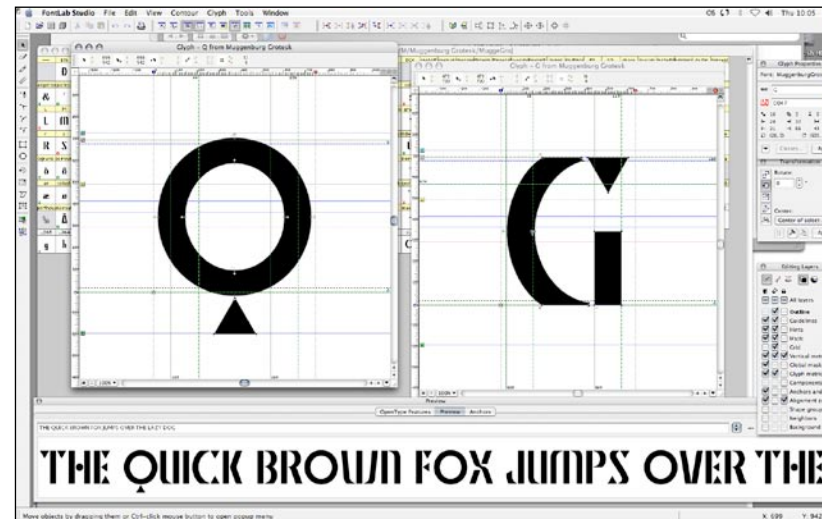
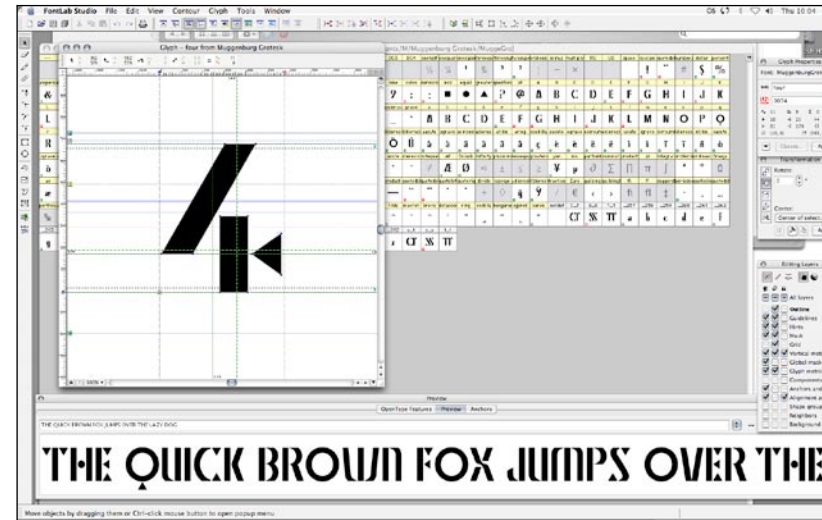

Wie beiläufig, beim Umblättern der Buchseiten, habe ich Dein Buch berührt. Man hätte Dich mir als Type geschildert, der man in allen Bibliotheken begegnet: sehr belesen, doch eher unscheinbar, von etwas altmodelnder Art.

03+04+05



LONDON'S DESIGN- SCHWIMMIEDEN STELLEN AUS

Ausstellungsdesign gehört auf dem Kunstsektor zu den beliebtesten Aufgaben Kreativagenturen. In London, einer Stadt mit prallem Kunst und Kulturangebot, reissen sich die Creme de la Creme der kreativen Köpfe um Jobs und millionenschwere Etats.



00023.jpg



00026.jpg

GRAPHIC THOUGHT FACILITY



00025.jpg



00024.jpg

Mal wieder wollte ich Dich berühren und konnte kaum den Windstoss erwarten, der meine Textseite zu Dir zurückblies. Was nur sollte ich Dir sagen, während Du mich mit Deinen ausdrucksvollen As ansahst? Vielleicht ein sehr sachliches Gespräch über die Vorzüge der Links- oder Rechtsbündigkeit mit Dir beginnen. Ganz unauffällig konnte ich Deine zu schlanken Ober- und Unterlängen studieren und diesen Anblick Deiner zierlichen Füßchen und der Serifen in vollen Zügen genießen. Mal wieder wollte ich Dich berühren und konnte kaum den Windstoss erwarten, der meine Textseite zu Dir

Mal wieder wollte ich Dich berühren und konnte kaum den Windstoss erwarten, der meine Textseite zu Dir zurückblies. Was nur sollte ich Dir sagen, während Du mich mit Deinen ausdrucksvollen As ansahst? Vielleicht ein sehr sachliches Gespräch über die Vorzüge der Links- oder Rechtsbündigkeit mit Dir beginnen. Ganz unauffällig konnte ich Deine zu schlanken Ober- und Unterlängen studieren und diesen Anblick Deiner zierlichen Füßchen und der Serifen in vollen Zügen genießen. Mal wieder wollte ich Dich berühren und konnte kaum den Windstoss erwarten, der meine Textseite zu Dir

zurückblies. Was nur sollte ich Dir sagen, während Du mich mit Deinen ausdrucksvollen As ansahst? Vielleicht ein sehr sachliches Gespräch über die Vorzüge der Links- oder Rechtsbündigkeit mit Dir beginnen. Ganz unauffällig konnte ich nun Deine Mal wieder wollte ich Dich berühren und konnte kaum den Windstoss erwarten, der meine Textseite zu Dir zurückblies. Was nur sollte ich Dir sagen, während Du mich mit Deinen ausdrucksvollen As ansahst? Vielleicht ein sehr sachliches Gespräch über die Vorzüge der Links- oder Rechtsbündigkeit mit Dir beginnen. Ganz unauffällig konnte ich Deine

zu schlanken Ober- und Unterlängen studieren und diesen Anblick Deiner. Mal wieder wollte ich Dich berühren und konnte kaum den Windstoss erwarten, der meine Textseite zu Dir zurückblies. Was nur sollte ich Dir sagen, während Du mich mit Deinen ausdrucksvollen As ansahst? Vielleicht ein sehr sachliches Gespräch über die Vorzüge der Links- oder Rechtsbündigkeit mit Dir beginnen.

Mal wieder wollte ich Dich berühren und konnte kaum den Windstoss erwarten, der meine Textseite zu Dir zurückblies. Was nur sollte ich Dir sagen, während Du mich mit Deinen ausdrucksvollen As ansahst? Vielleicht ein sehr sachliches Gespräch über die Vorzüge der Links- oder Rechtsbündigkeit mit Dir beginnen. Ganz unauffällig konnte ich Deine zu schlanken Ober- und Unterlängen studieren und diesen Anblick Deiner zierlichen Füßchen und der Serifen in vollen Zügen genießen.

Mal wieder wollte ich Dich berühren und konnte kaum den Windstoss erwarten, der meine Textseite zu Dir zurückblies. Was nur sollte ich Dir sagen, während Du mich mit Deinen ausdrucksvollen As ansahst? Vielleicht ein sehr sachliches Gespräch über die Vorzüge der Links- oder Rechtsbündigkeit mit Dir beginnen. Ganz unauffällig konnte ich nun Deine

Mal wieder wollte ich Dich berühren und konnte kaum den Windstoss erwarten, der meine Textseite zu Dir zurückblies. Was nur sollte ich Dir sagen, während Du mich mit Deinen ausdrucksvollen As ansahst? Vielleicht ein sehr sachliches Gespräch über die Vorzüge der Links- oder Rechtsbündigkeit mit Dir beginnen. Ganz unauffällig konnte ich Deine

zu schlanken Ober- und Unterlängen studieren und diesen Anblick Deiner. Mal wieder wollte ich Dich berühren und konnte kaum den Windstoss erwarten, der meine Textseite zu Dir zurückblies. Was nur sollte ich Dir sagen, während Du mich mit Deinen ausdrucksvollen As ansahst? Vielleicht ein sehr sachliches Gespräch über die Vorzüge der Links- oder Rechtsbündigkeit mit Dir beginnen. Ganz unauffällig konnte ich Deine

zu schlanken Ober- und Unterlängen studieren und diesen Anblick Deiner zierlichen Füßchen und der Serifen in vollen Zügen genießen. Mal wieder wollte ich Dich berühren und konnte kaum den Windstoss erwarten, der meine Textseite zu Dir zurückblies. Was nur sollte ich Dir sagen, während Du mich mit Deinen ausdrucksvollen As ansahst? Vielleicht ein sehr sachliches Gespräch über die Vorzüge der Links- oder Rechtsbündigkeit mit Dir beginnen.

Ganz unauffällig konnte ich nun Deine Mal wieder wollte ich Dich berühren und konnte kaum den Windstoss erwarten, der meine Textseite zu Dir zurückblies. Was nur sollte ich Dir sagen, während Du mich mit Deinen ausdrucksvollen As ansahst? Vielleicht ein sehr sachliches Gespräch über die Vorzüge der Links- oder Rechtsbündigkeit mit Dir beginnen. Ganz unauffällig konnte ich Deine zu schlanken Ober- und Unterlängen studieren und diesen Anblick Deiner.

REFLEXIV SUBVERSIV SPIN

↑ Cinema 1&2
↑ Exit



00124.jpg

Experimenta:
Under The Radar
16 Nov – 2 Dec 2006
12 – 7.30pm

Theatre



00136.jpg



00138.jpg



00126.jpg

Subscribe
 eyemagazine.com

Subscribe now quoting 'Caslon'
 Online www.eyemagazine.com

Email subscriptions@eyemagazine.com

TYPOG

CREA

EXHI

LEX

NA

EN

RA

AU

LER

GRAND M

TYPOGRAPH

LAPTOP AES

AU

CH

HANDWERK: SPEZIAL BINDUNGEN

Typografie ist Handwerk. In der Rubrik Handwerk stellen wir Euch jeden Monat hilfreiche Tipps und Tricks beiseite und geben Euch Antworten auf Fragen, die Ihr schon immer wissen wolltet, doch nie zu fragen wagtet...

CASE BINDING

Die Pilze hatten sechs Monate in einem Sarg aus Blech, abgeschattet vom Sonnenlicht, eingeschlüfert in einer Sosse aus Essig, billigem Öl und verschiedenen Geschmacksverstärkern, geruht. Wie beiläufig, beim Umblättern der Buchseiten, habe ich Dein Buch berührt. Man hatte Dich mir als Type geschildert, der man in allen Bibliotheken begegnet: sehr belesen, doch eher unscheinbar, von etwas altmodelnder Art.

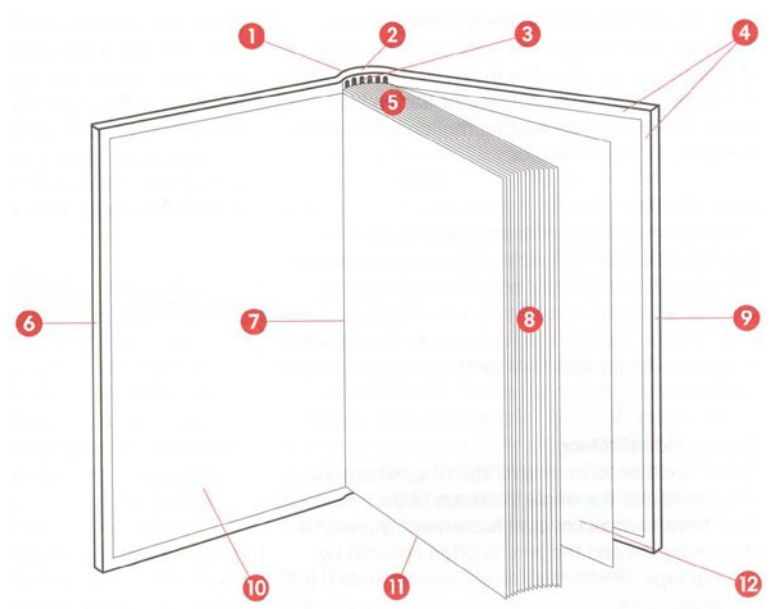

The parts of a Case bound book

- 1 Spine
- 2 Headcap
- 3 Headband
- 4 Squares
- 5 Head
- 6 Front board
- 7 Inner joint
- 8 Fore-edge
- 10 Fixed end paper
- 11 Tail
- 12 Free end paper

Rounded spine

Usually with sewn sections. With Joint or Groove.

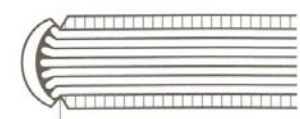

Flush joint

Usually with sewn sections. With Joint or Groove.

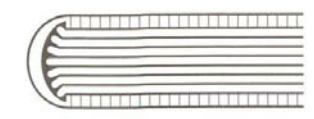

Tight back

Usually perfect bound. Covers glued to back of book.



Flat back

Always with Joint.

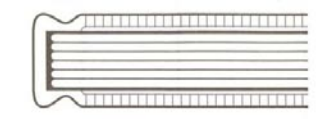

WIRE-O BINDING

Die Pilze hatten sechs Monate in einem Sarg aus Blech, abgeschattet vom Sonnenlicht, eingeschlüfert in einer Sosse aus Essig, billigem Öl und verschiedenen Geschmacksverstärkern, geruht. Wie beiläufig, beim Umblättern der Buchseiten, habe ich Dein Buch berührt. Man hatte Dich mir als Type geschildert, der man in allen Bibliotheken begegnet: sehr belesen, doch eher unscheinbar, von etwas altmodelnder Art.

Standard Wire-O with flap

Das Medium Fernsehen beschäftigt Spin auch in ihrer Rolle.

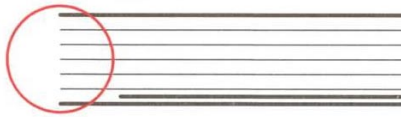

Standard Wire-O

Das Medium Fernsehen beschäftigt Spin auch in ihrer Rolle.

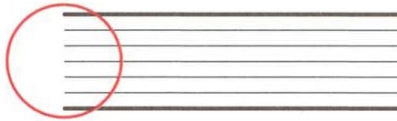

Half Canadian Wire-O

Die Pilze hatten sechs Monate in einem Sarg aus Blech.

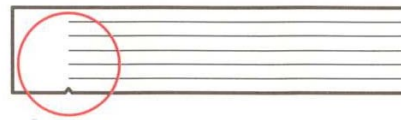

Concealed Wire-O in soft cover

Die Pilze hatten sechs Monate in einem Sarg aus Blech.



Case bound Wire-O

Das Medium Fernsehen beschäftigt Spin auch in ihrer Rolle.



Reverse fold standard Wire-O

Das Medium Fernsehen beschäftigt Spin auch in ihrer Rolle.



SINGER SEWN

Das Medium Fernsehen beschäftigt Spin auch in ihrer Rolle als Broadcastdesigner für den britischen Kulturfernsehsender Channel Four, für den sie die gesamte Identität entwickelt haben. Das Medium Fernsehen beschäftigt Spin auch in ihrer Rolle als Broadcastdesigner für den britischen Kulturfernsehsender Channel Four, für den sie die gesamte Identität entwickelt haben.

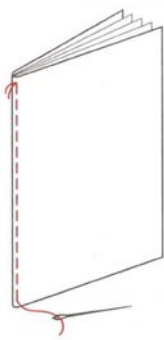

JAPAN

Mal wieder wollte ich Dich berühren und konnte kaum den Windstoss erwarten, der meine Textseite zu Dir zurückblies. Was nur sollte ich Dir sagen, während Du mich mit Deinen ausdrucksvollen As ansahst? Vielleicht ein sehr sachliches Gespräch über die Vorzüge der Links- oder Rechtsbündigkeit mit Dir beginnen.

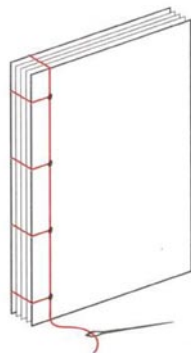

SIDE SEWING

Die Pilze hatten sechs Monate in einem Sarg aus Blech, abgeschattet vom Sonnenlicht, eingeschlüfert in einer Sosse aus Essig, billigem Öl und verschiedenen Geschmacksverstärkern, geruht.

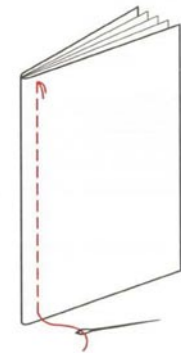

THREE HOLE SEWN

Das Medium Fernsehen beschäftigt Spin auch in ihrer Rolle als Broadcastdesigner für den britischen Kulturfernsehsender Channel Four, für den sie die gesamte Identität entwickelt haben. Das Medium Fernsehen beschäftigt Spin auch in ihrer Rolle als Broadcastdesigner für den britischen Kulturfernsehsender Channel Four, für den sie die gesamte Identität entwickelt haben.

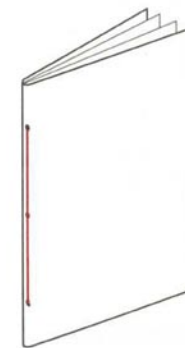

STUD/SCREW BINDING

Das Medium Fernsehen beschäftigt Spin auch in ihrer Rolle als Broadcastdesigner für den britischen Kulturfernsehsender Channel Four, für den sie die gesamte Identität entwickelt haben. Das Medium Fernsehen beschäftigt Spin auch in ihrer Rolle als Broadcastdesigner für den britischen Kulturfernsehsender Channel Four, für den sie die gesamte Identität entwickelt haben.

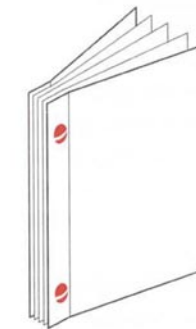

FRENCH FOLDING

Mal wieder wollte ich Dich berühren und konnte kaum den Windstoss erwarten, der meine Textseite zu Dir zurückblies. Was nur sollte ich Dir sagen, während Du mich mit Deinen ausdrucksvollen As ansahst? Vielleicht ein sehr sachliches Gespräch über die Vorzüge der Links- oder Rechtsbündigkeit mit Dir beginnen.

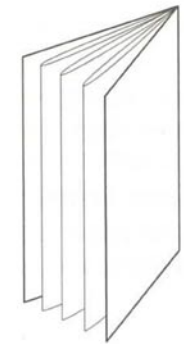

NEU: BUECHER



MATERIALS, PROCESS, PRINT

This is one of nearly 50 case studies of contemporary print projects, by designers including Mark Farrow, Spin, M/M (Paris) and Giampietro+Smith, included in Daniel Mason's book, Materials, Process, Print (Laurence King, £25). This handbook of materials and production techniques demonstrates how processes such as foil-blocking and box-making have been used to create work that steps outside the world of conventional print.

Daniel Mason
Materials, Process, print
Berg Publishers, Oxford
256 Seiten
48 EUR
ISBN 978-3-8307-1356-2

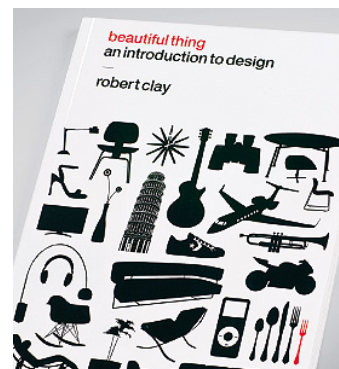

BEAUTIFUL THING

Mal wieder wollte ich Dich berühren und konnte kaum den Windstoss erwarten, der meine Textseite zu Dir zurückblies. Was nur sollte ich Dir sagen, während Du mich mit Deinen ausdrucksvollen As ansahst? Vielleicht ein sehr sachliches Gespräch über die Vorzüge der Links- oder Rechtsbündigkeit mit Dir beginnen.

Gavin Ambrose, Paul Harris
Grundwissen Produktion
Stiebner Verlag, Munich
192 Seiten
36 EUR
ISBN 978-3-8307-1356-2



GRUNDWISSEN PRODUKTION

Von diesem neuen Nachschlagewerk profitieren in erster Linie Grafik-Studenten und Berufsanfänger. Es bietet einen umfassenden Überblick über sämtliche Aspekte, die für die Druckproduktion relevant sind: Gestaltung, Farbe, Produktion, Elemente, Pre-Press und Finishing werden in eigenen Kapiteln behandelt.

Robert Clay
Beautiful Thing
Berg Publishers, Oxford
288 Seiten
19,99 GBP
ISBN 978-1-84788-263-9



NAIVE

This is one of nearly 50 case studies of contemporary print projects, by designers including Mark Farrow, Spin, M/M (Paris) and Giampietro+Smith, included in Daniel Mason's book, Materials, Process, Print (Laurence King, £25). This handbook of materials and production techniques demonstrates how processes such as foil-blocking and box-making have been used to create work that steps outside the world of conventional print.

Robert Klanten, Hendrik Hellige (Hrsg./Eds.)
Gestalten Verlag, Berlin
176 Seiten
35 EUR
ISBN 978-3-89955-247-8

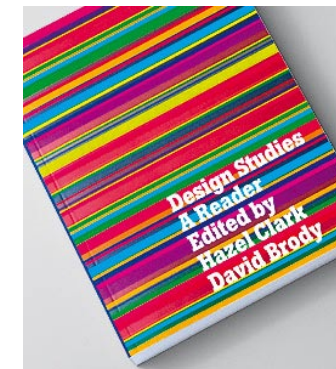

DESIGN STUDIES - A READER

Mal wieder wollte ich Dich berühren und konnte kaum den Windstoss erwarten, der meine Textseite zu Dir zurückblies. Was nur sollte ich Dir sagen, während Du mich mit Deinen ausdrucksvollen As ansahst? Vielleicht ein sehr sachliches Gespräch

Hazel Clark, David Brody (Hrsg./Eds.)
Design Studies - A reader
Berg Publishers, Oxford
658 Seiten/pages
19.99 GBP
ISBN 978-1-84788-236-3

MAGAZINE HEFTE



MONITOR

Von diesem neuen Nachschlagewerk profitieren in erster Linie Grafik-Studenten und Berufsanfänger. Es bietet einen umfassenden Überblick über sämtliche Aspekte.



DAMN

This is one of nearly 50 case studies of contemporary print projects, by designers including Mark Farrow, Spin, M/M (Paris) and Giampietro+Smith, included in Daniel Mason's book.



METROPOLIS

Von Buckminster Fuller über Theodor Adorno und John Walker bis hin zu Pierre Bourdieu: Der Reader versammelt 70 Schlüsseltexte (auf Englisch), die jeder Designstudent.

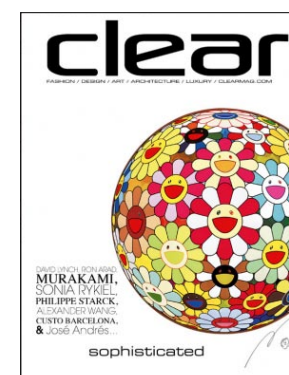

CLEAR

Von Buckminster Fuller über Theodor Adorno und John Walker bis hin zu Pierre Bourdieu: Der Reader versammelt 70 Schlüsseltexte (auf Englisch), die jeder Designstudent.



CROQUIS

Von diesem neuen Nachschlagewerk profitieren in erster Linie Grafik-Studenten und Berufsanfänger. Es bietet einen umfassenden Überblick über sämtliche Aspekte, die für die Druck.

Business
Society

Rationalism

Modena is a new typeface that has been developed over a period of ten years as a versatile family with clean graphic presence. Its proportions are slightly condensed, having a vertical dynamic that is balanced by the unique horizontal forms of the counters.

The family of five weights and italics has been carefully designed to communicate confidence and authority in a rational and open way. Modena is suitable for a variety of applications including healthcare, finance, transport and culture.

The complete specimen and font family are available for download from newlyn.com.

NEWLYN

Tendria™
Counterpunch

Quench®
Elements of Typographic Style

Opal™ Script
Homage to a Typeface

Trade Gothic® Next
Now read this

Eurostile® Next
New releases from Linotype

Satero®
Signs & Symbols

Frutiger® Serif
A Retrospective Survey

Explore the new typefaces from Linotype

Linotype

The source of the originals

www.linotype.com

Linotype, Linotype Library, Quench and Satero are trademarks of Linotype GmbH registered in the U.S. Patent and Trademark Office and may be registered in certain other jurisdictions. Ginkgo, Opal, and Tendria are trademarks of Linotype GmbH and may be registered in certain jurisdictions. Eurostile, Frutiger, and Trade Gothic are trademarks of Linotype Corp. registered in the U.S. Patent and Trademark Office and may be registered in certain other jurisdictions in the name of Linotype Corp. or its licensee Linotype GmbH.



4 000264 130303

www.bold.de

Inhalte		
Reputation Font	Holger Jacobs Britanica Replica	Geschäftsführer des in London ansässigen Designstudios Mind Design. Margaret Calvert hat das Erscheinungsbild der UK designt. Ein Font stellt sich vor.
Beside Fontdesigner Profi	Fixed Gear London Andy Lang GTR&Spin	Die Londoner Fixed Gear Szene: der Tweed Run 2008. Der Schweizer Typograf und Wahl-Londoner Andreas Lang im Interview. GTR und Spin machen Ausstellungsdesign per Excellence.
Handwerk	Bindungen	Wire-O und Case-Bindungen im Überblick

bold

Review internationaler Typografie
Ausgabe 02/Zürich
August 2009

DIMITRI BRUNI
LINETO
PLAKATRAUM
Z HDK
ELEKTROSMOG
RAFFINERIE

Stthaus
rich
den Alpen
10.06
11.06

bold

Review internationaler Typografie
Ausgabe **03/Leipzig**
September 2009

PROF. R. ABDULLAH
HGB LEIPZIG
LINOTYPE
BARBARA HAHN
TYPOTAGE
DRUCKKUNSTMUSEUM